

D1 h10	D2 h6	L2	L1	Z	Artikl- číslo	Cena /Ks. Kč
3	6	6	57	3	10709-030	265,-
4	6	8	57	3	10709-040	265,-
5	6	10	57	3	10709-050	265,-
6	6	16	57	3	10709-060	290,-
8	8	16	63	3	10709-080	390,-
10	10	22	72	4	10709-100	560,-
12	12	26	83	4	10709-120	830,-
16	16	32	92	4	10709-160	1 355,-
20	20	38	104	4	10709-200	2 220,-

Příklad objednání: Ø 6,0 mm Art.č. 10709-060

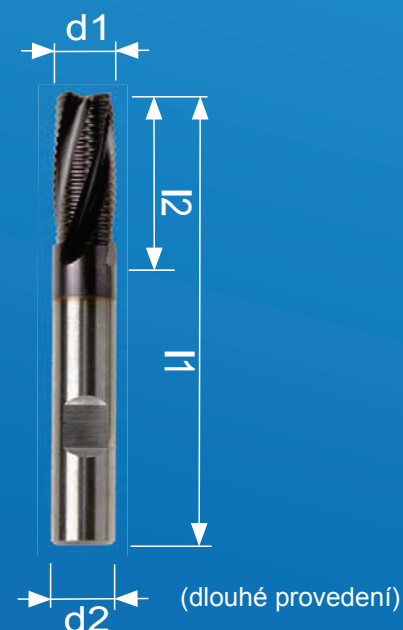

D1 h10	D2 h6	L2	L1	Z	Artikl- číslo	Cena /Ks. Kč
4	6	11	57	3	10719-040	285,-
5	6	13	57	4	10719-050	285,-
6	6	16	57	4	10719-060	320,-
8	8	16	69	4	10719-080	420,-
10	10	22	72	4	10719-100	555,-
12	12	28	83	4	10719-120	820,-
16	16	32	92	5	10719-160	1 385,-
20	20	38	104	6	10719-200	2 340,-

Příklad objednání: Ø 6,0 mm Art.č. 10719-060



Art.-č. 10709...

Tvrdokovové hrubovací frézy Typ HR 3-4 břité
dlouhé, pravá šroubovice ca. 30°,
s břitem přes střed
jemnozrnný karbid (P20 - K40)
TIALN-povlak
s upínací ploškou dle DIN 6535 HB

Art.-č. 10719...

Tvrdokovové hrubovací frézy, Typ HR 3-6 břité
dlouhé, pravá šroubovice ca. 45°,
s břitem přes střed
jemnozrnný karbid (P20 - K40)
TIALN-povlak
s upínací ploškou dle DIN 6535 HB