

Tvrdokovové stopkové frézy

D1 h10	D2 h6	L2	L1	Z	Artikl- číslo	Cena /Ks. Kč
6	6	10	57	2	10239-060	270,-
8	8	16	63	2	10239-080	345,-
10	10	19	72	2	10239-100	480,-
12	12	22	83	2	10239-120	690,-
16	16	26	92	2	10239-160	1 180,-
20	20	32	104	2	10239-200	1 820,-

Příklad objednávky: Ø 6,0 mm Art.č. 10239-060

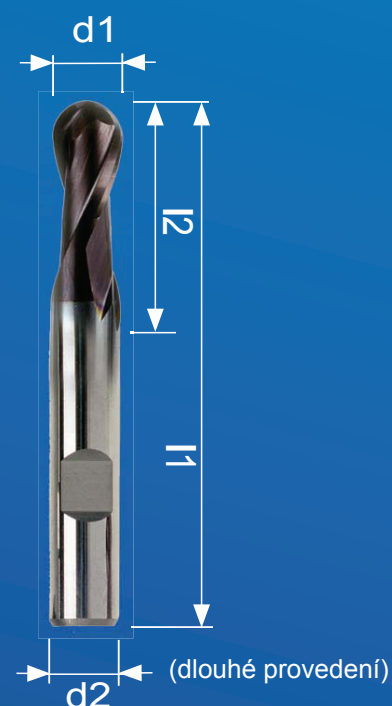

D1 h10	D2 h6	L2	L1	Z	Artikl- číslo	Cena /Ks. Kč
6	6	13	57	6	10609-060	285,-
8	8	19	63	6	10609-080	365,-
10	10	22	72	6	10609-100	575,-
12	12	26	83	6	10609-120	700,-
16	16	32	92	6	10609-160	1 196,-
20	20	38	104	8	10609-200	1 820,-

Příklad objednávky: Ø 6,0 mm Art.č. 10609-060

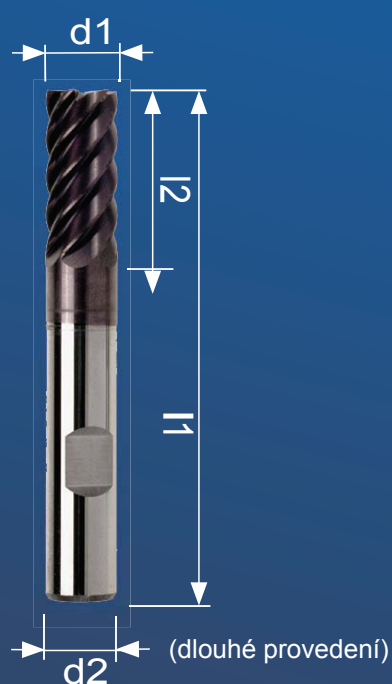

Art.-č. 10239...

Tvrdokovové rádiusové frézy - 2 břité
dlouhé, pravá šroubovice ca. 30 °,
s břitem přes střed
jemnozrnný karbid (P20-K40)
TIALN-povlak
s upínací ploškou dle DIN 6535 HB

Art.-č. 10609...

Tvrdokovové stopkové frézy - 6-8 břité
dlouhé, pravá šroubovice ca. 45 °,
s břitem přes střed
jemnozrnný karbid (P20 - K40)
TIALN-povlak
s upínací ploškou dle DIN 6535 HB