

D1 h10	D2 h6	L2	L1	Z	Artikl- číslo	Cena /Ks. Kč
4	6	8	62	4	10509-040	235,-
5	6	15	62	4	10509-050	260,-
6	6	18	62	4	10509-060	290,-
8	8	24	68	4	10509-080	390,-
10	10	30	80	4	10509-100	495,-
12	12	36	93	4	10509-120	760,-
16	16	48	108	4	10509-160	1 330,-
20	20	60	126	4	10509-200	1 920,-

Příklad objednávky: Ø 6,0 mm Art.č. 10509-060

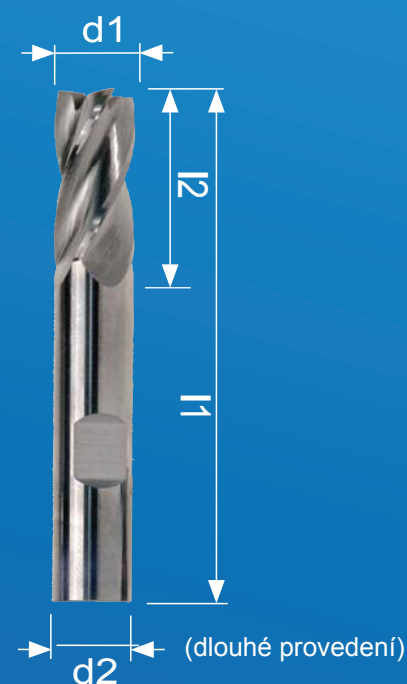

D1 h10	D2 h6	L2	L1	Z	Artikl- číslo	Cena /Ks. Kč
1	6	3	50	2	10229-010	210,-
2	6	4	50	2	10229-020	210,-
3	6	5	50	2	10229-030	210,-
4	6	6	50	2	10229-040	210,-
5	6	7	50	2	10229-050	210,-
6	6	7	51	2	10229-060	240,-
8	8	9	59	2	10229-080	340,-
10	10	10	60	2	10229-100	445,-
12	12	14	71	2	10229-120	610,-
16	16	16	76	2	10229-160	1 020,-
20	20	20	82	2	10229-200	1 540,-

Příklad objednávky: Ø 6,0 mm Art.č. 10229-060

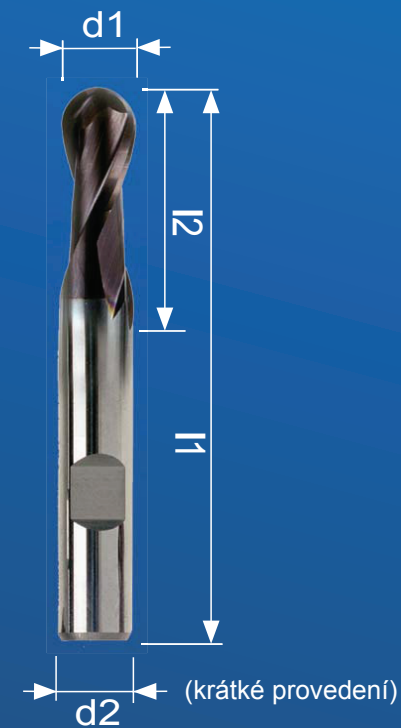

Art.-č. 10509...

Tvrdokovové stopkové frézy - 4 břité pro neželezné kovy
pravořezné, pravá šroubovice ca. 39°,
s břítem přes střed
jemnozrný karbid (P20-K40)
bez povlaku
s upínací ploškou dle DIN 6535 HB

Art.-č. 10229...

Tvrdokovové rádiusové frézy - 2 břité
krátké, pravá šroubovice ca. 30°,
s břítem přes střed
jemnozrný karbid (P20-K40)
TIALN-povlak
s upínací ploškou dle DIN 6535 HB